

ASSEMBLAGES FILETES – REPRESENTATIONS

1. Filetage extérieur ou filetage :

et filetage intérieur ou taraudage :

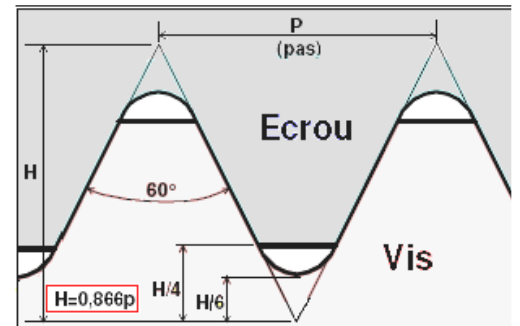
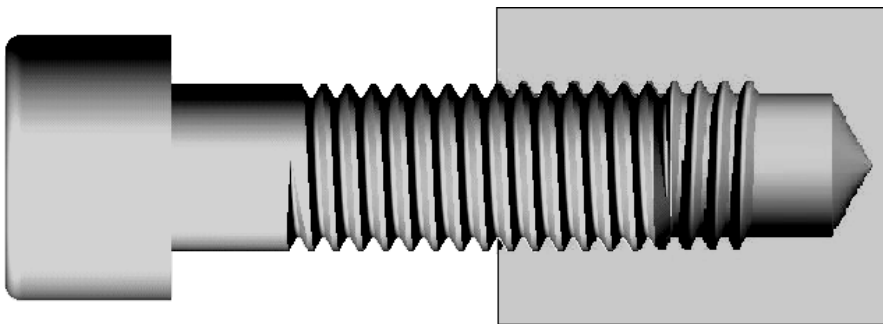
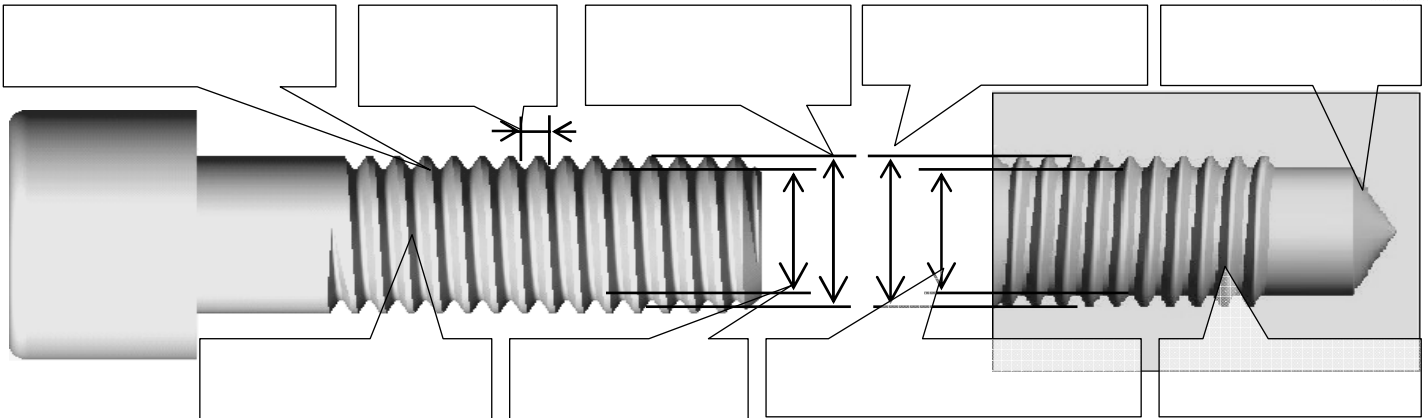

assemblage entre une pièce filetée et une pièce taraudée possible (surfaces hélicoïdales complémentaires) si les deux pièces ont les caractéristiques suivantes **identiques**

2. Représentation normalisée d'une pièce filetée en dessin technique



pièce à fileter : cylindre de révolution chanfreiné



cylindre de révolution chanfreiné et fileté

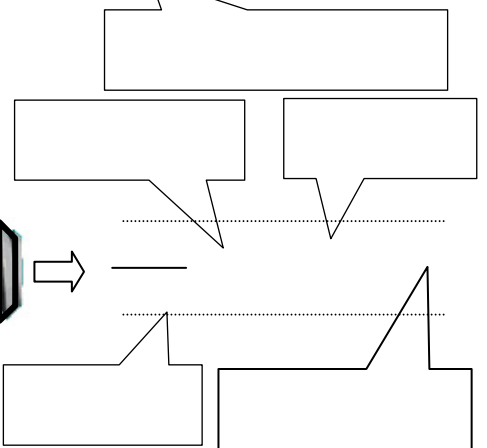
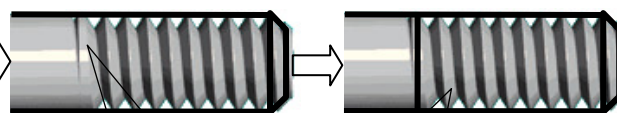

représentation normalisée en dessin technique

3. Représentation normalisée d'une pièce taraudée en dessin technique

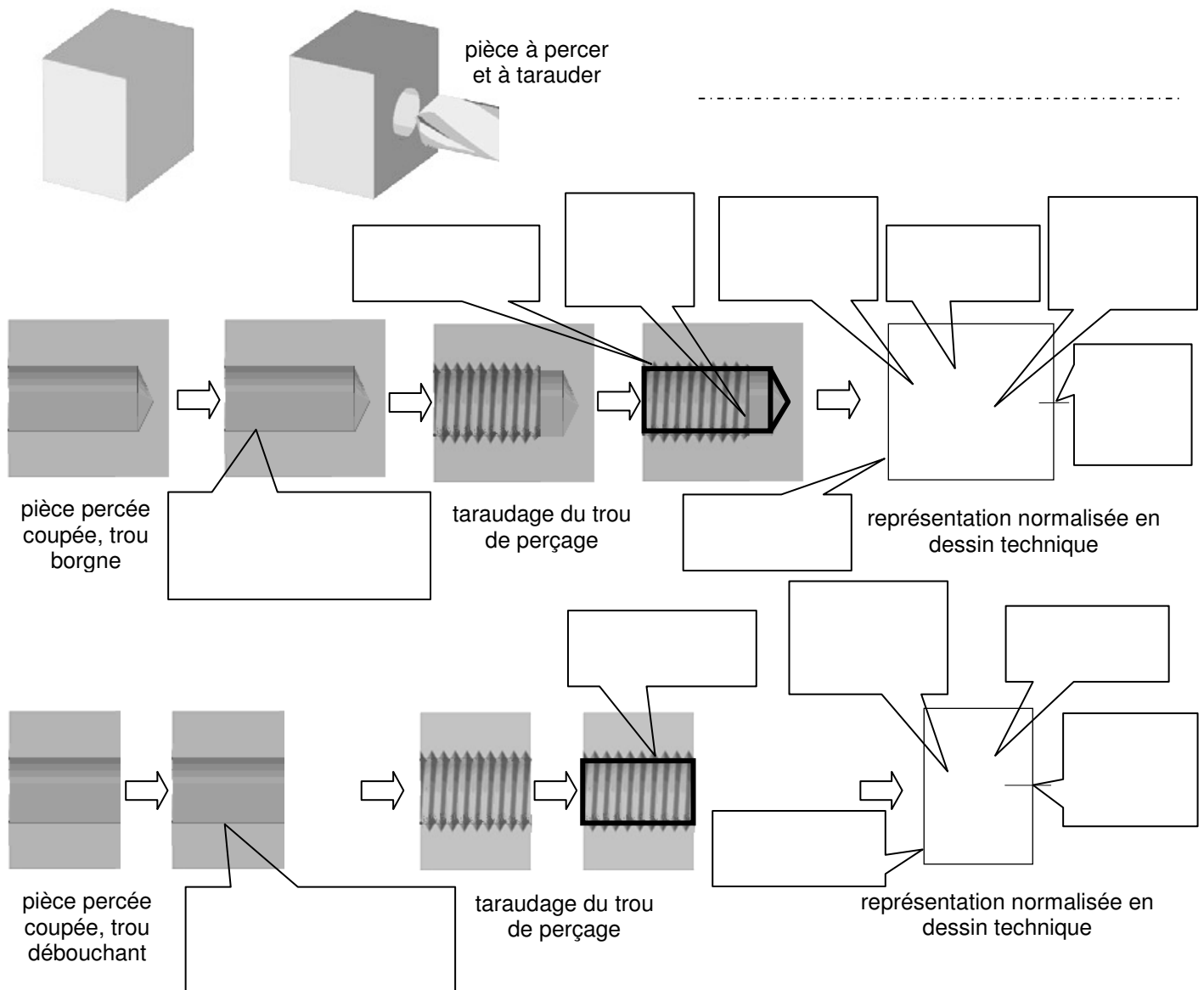

4. Représentation normalisée d'un assemblage d'une pièce filetée dans pièce taraudée en dessin technique

